

Installationsanleitung

Die Dunstabzughauben werden gem. DIN EN 16282-2 gefertigt und geliefert.
Bei der Installation müssen ebenfalls die Vorschriften dieser DIN eingehalten werden.

Wird die Dunstabzughauben mit Befestigungsmaterial bestellt beachten Sie wie folgt:

Deckenbefestigung:

Die Befestigung der Haube an der Decke erfolgt mittels verzinkter Gewindestangen und Schraubanker.

Montagegarnitur bestehend aus:

| | | |
|--------------|------------------------------------------------------------|-----------|
| 4 - 6 Stück | Schraubanker | |
| 4 - 6 Stück | M10 x 1000 mm Gewindestangen | verzinkt |
| 8 - 12 Stück | Beilagscheiben | verzinkt |
| 8 - 12 Stück | M 10 Sechskantmuttern | verzinkt |
| 4 - 6 Stück | M 10 Hutmuttern | Edelstahl |
| 4 - 6 Stück | Vierkant-Blendrohr, 2teilig steckbar | |
| | aus V2A-Chromnickelstahl 1.4301 geschliffen, 35/35/1000 mm | |

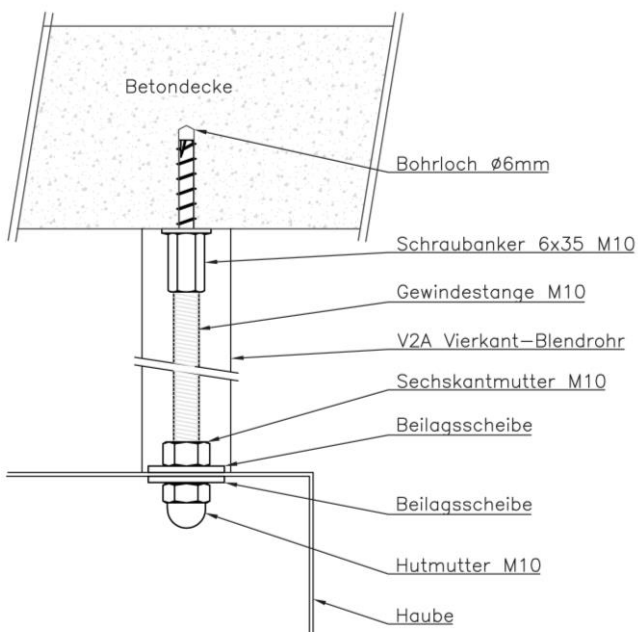

Schraubanker



Vierkant - Blendrohre

Wandbefestigung:

Die Befestigung der Haube an der Wand erfolgt mittels Stockschrauben und Kunststoffdübeln.

Montagegarnitur bestehend aus:

| | | |
|-------------|-----------------------|---------------------|
| 2 – 4 Stück | Kunststoffdübeln | 14 x 80 |
| 2 – 4 Stück | Stockschrauben | M 10 x 110 verzinkt |
| 2 – 4 Stück | Kunststoffscheiben | |
| 2 – 4 Stück | Beilagscheiben | verzinkt |
| 2 – 4 Stück | M 10 Sechskantmuttern | verzinkt |
| 2 – 4 Stück | M 10 Hutmuttern | Edelstahl |

Wandbefestigung

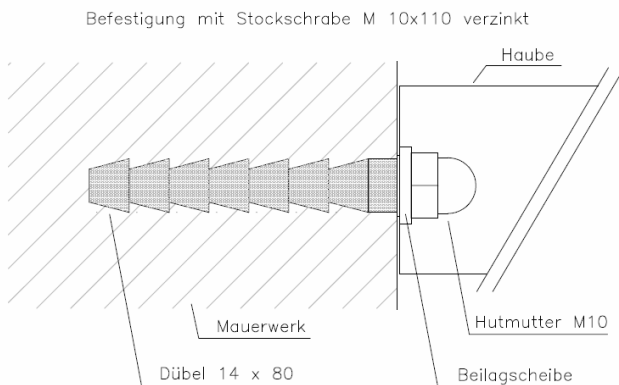

Aerosolabscheider, Ausgleichbleche bzw. **Prallbleche** werden passend für jede Dunstabzugshaube gefertigt und vorgesehenen Winkel in die Dunstabzugshaube eingehängt.

Alle Teile sind leicht zu entnehmen und zur **Reinigung** in Geschirrspülmaschinen geeignet. Bitte beachten Sie, dass bei der Reinigung der Produkte fetthaltiges Abwasser entstehen kann und gemäß DIN 1986-100 Abscheideranlagen erforderlich sind.

Sind **Abluft-** oder **Zuluftstutzen** nicht vormontiert, müssen diese luftdicht z.B. durch spezielles Dichtungsmaterial mit dem Haubenkorpus verbunden werden.

Die **Beleuchtung** ist je nach Ausführung (T8/T5/LED) bis +100°C bei Ausströmung mit bewegter Luft temperaturbeständig. Spannungsversorgung der Beleuchtung: 230V / 50 Hz

Jede Dunstabzugshaube ist mit einem oder mehreren **Luftmengenschieber** ausgestattet. Diese müssen passend eingestellt werden und dienen nur zur Feinregulierung der Ab- bzw. Zuluft. (Tipp: bei Reinigung der Dunstabzugshaube werden diese oft verstellt, markieren Sie sich die richtige Einstellung der Luftmengenschieber).

Die **Luftgeschwindigkeit** kann an der Sichtseite der Aerosolabscheider gemessen werden (spezielles Messgerät) 0,6 – 0,9 m/sec optimaler Bereichswert.

Technische Angaben zur Auslegung der Anlage finden Sie in unseren Revisionsunterlagen.